



# Fiche produit Millet-Culinor

Site : [www.millet-culinor.com](http://www.millet-culinor.com)

Email : [millet@millet-culinor.com](mailto:millet@millet-culinor.com)

## Glissière de sécurité bois Peyrol

### CONCEPTION :



Glissière idéale pour délimiter les abords de parking, bordures de routes, voies privées, etc...

Esthétique, solide et durable.

#### Conception :

Glissière en bois pin traité classe IV autoclave (Coloris vert par imprégnation)

Poteau raboté diam. 140mm Long. 1.50m

Lisse rabotée et pré-percée diam. 160mm Long. 2.50m

Eclisses de jonction galvanisées à chaud

**FABRICATION FRANCAISE**

### DIMENSION et Poids :

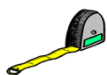

Lisse longueur 2,50 m  
Poteau 1,50 m à sceller



### FINITION :



Pin trité classe IV

### Montage et livraison :



Nous consulter  
Le cout de transport dépend des quantités et du département de livraison.

### OPTIONS :

\*



### En image :

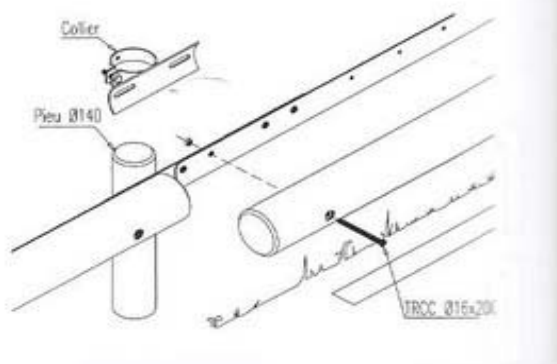

**Modele PEYROL**

**SARL MILLET CULINOR**

Route de Mauléon

65370 Troubat

Tel : 05-62-39-25-51

Siret : 409-174-786-00015 Code Ape 2511Z FR 40 409174 786



# LE BOIS

## Le bois traité autoclave,

Même si il est imputrescible pour un certain temps, on peut voir apparaître des phénomènes tout à fait naturels, et n'altérant pas la qualité du produit.

( Fissures et fentes - Moisissures etc....)

## Le bois, une matière vivante... Ce qu'il faut savoir

Le bois en séchant travaille de façon irrégulière en fonction de sa densité variable. Les éléments extérieurs (température, humidité de l'air, ensoleillement, ...) peuvent faire varier le séchage. Les fissures qui se forment alors n'altèrent en aucun cas la résistance mécanique du produit, ni ses propriétés statiques.

**Notre société n'est pas tenue responsable de ces phénomènes**

-